



# MONTAGE ANLEITUNG

## 567.8 LITER AUFBEWAHRUNGSBOX

MODEL 60254

### VOR DEM ZUSAMMENBAU:

- Montieren Sie auf einer ebenen Fläche.
- 2 Personen für die Montage notwendig.
- Videos and help guides available

Scan the code below to see how it all comes out



<http://go.lifetime.com/150playlist>

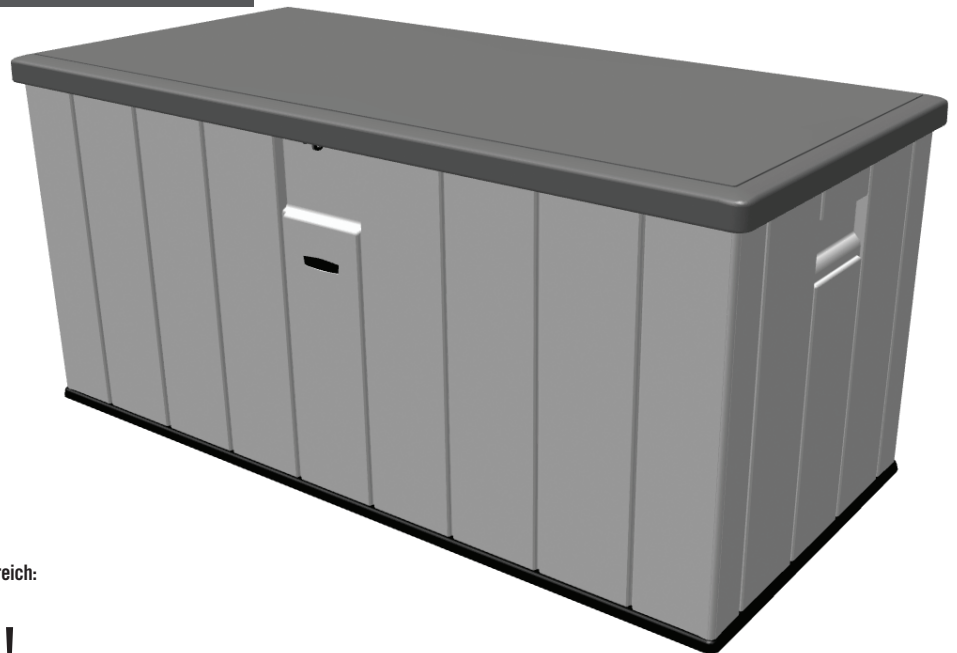

E-Mail Kundendienst europäisches Festland und Vereinigtes Königreich:  
[cs@lifetimeproducts.eu](mailto:cs@lifetimeproducts.eu)

### NUR FÜR HAUSGEBRAUCH!

### WICHTIG: ALS SPÄTERE REFERENZ AUFBEWAHREN. SORGFÄLTIG LESEN.

#### ERFORDERLICHE WERKZEUGE



#### INHALTSVERZEICHNIS

Symbollegende.....	2
Warnhinweise und Notizen.....	3
Identifizierung der Bauteile.....	4
Boden- und Wandmontage.....	5
Montage des Deckels.....	11
Zusätzliche Warnung.....	21
Reinigung und Pflege.....	25
Registrierung.....	26
Gewährleistung.....	27

#### FRAGEN?

#### CONTACT LIFETIME CUSTOMER SERVICE:

Telefon: **1-800-225-3865**  
 7:00 bis 17:00 Uhr (Montag–Freitag), Zeitzone MST  
 9:00 bis 13:00 Uhr Samstag, Zeitzone MST

Internet: [www.lifetime.com/customerservice/home](http://www.lifetime.com/customerservice/home)  
 Live Chat: [www.lifetime.com/customerservice/home](http://www.lifetime.com/customerservice/home)  
 (Klicken Sie auf "LIVE CHAT")

#### MODELL-NR. UND PRODUKT-ID

(Sie benötigen beides, wenn Sie mit uns sprechen)  
 Modellnummer: **60254**  
 Produkt-D:



## SYMBOLLEGENDE



- Besagt, dass hier beim Lesen besondere Aufmerksamkeit erforderlich ist.



- Kennzeichnet die Bauteile, die in einem Abschnitt verwendet werden.



- Besagt, dass in einem bestimmten Abschnitt keine Bauteile erforderlich sind.



- Kennzeichnet die Hardware, die in einem Abschnitt verwendet wird.



- Besagt, dass für einen bestimmten Abschnitt keine Hardware erforderlich ist.



- Kennzeichnet die Werkzeuge, die in einem Abschnitt verwendet werden.



- Kennzeichnet, ob für einen bestimmten Schritt eine Bohrmaschine verwendet/nicht verwendet wird.

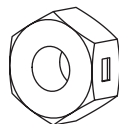

- Diese Muttern (AAB) sind Zentralbefestigungsmuttern. Sie sind auf festen Sitz ausgelegt. Deshalb erfordert das Festziehen einen höheren Kraftaufwand.



## WARNHINWEISE UND NOTIZEN

### Deutsch:

- **Die Nichtbeachtung der folgenden Warnhinweise kann ernste Verletzungen oder Sachschäden verursachen und die Gewährleistung erlischt.**
- Versuchen Sie aus Sicherheitsgründen nicht, die Montage dieses Produkts durchzuführen, ohne die nachfolgende Anleitung mit Vorsicht zu befolgen.
- Stellen Sie auf einer ebenen Fläche auf.
- Achten Sie darauf, dass Bauteile aus Kunststoff durch zu starkes Festziehen der Schrauben beschädigt werden können. Um Schaden zu vermeiden, empfehlen wir Ihnen dringend, eine Bohrmaschine mit einer niedrigen Drehmoment-Einstellung zu verwenden. Ein Kreuzschlitz-Schraubendreher Größe 2 kann auch dazu verwendet werden.
- Zur Montage sind zwei fähige Erwachsene erforderlich.
- Alle Personen, die am Montageprozess teilnehmen, sollten während des gesamten Montage eine Schutzbrille tragen.
- Verwenden Sie oder lagern Sie keine heißen Objekte in der Nähe des Produkts.
- Ordnungsgemäße und vollständige Montage sind wesentliche Faktoren zur Reduzierung des Unfallrisikos oder Verletzungsrisikos.
- Halten Sie die Finger fern vom Scharnier.
- Dieses Produkt ist KEINE Spielzeugkiste. Dieses Produkt ist NICHT für Kinder geeignet. Lassen Sie KEINE Kinder im Innenraum des Produkts spielen, da Erstickungsgefahr besteht.
- **Die meisten Verletzung werden durch unsachgemäßen Gebrauch und/oder durch Nichtbeachtung der folgenden Anleitung verursacht.**
- **Andere Warnungen können am Ende dieses Handbuchs eingesehen werden.**



## IDENTIFIZIERUNG DER BAUTEILE



## ERFORDERLICHE HARDWARE

Hardware



## ERFORDERLICHE TEILE

Metallteile



EZA (x1)

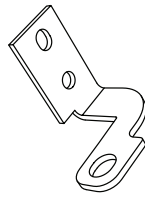

DRE (x1)

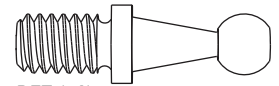

BET (x4)



AKF (x2)

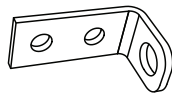

DRD (x1)

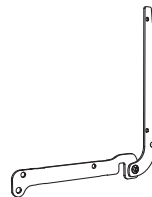

BEP (x2)



AAO (x4)

Kunststoffteile



AMZ (x1)

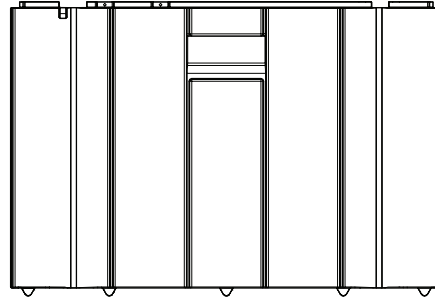

AGN (x1)

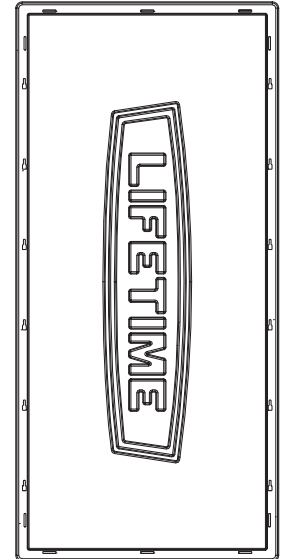

ANC (x1)

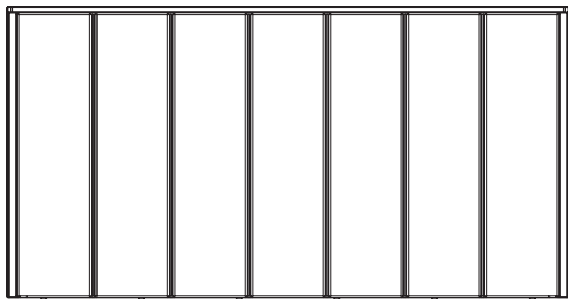

ANA (x1)

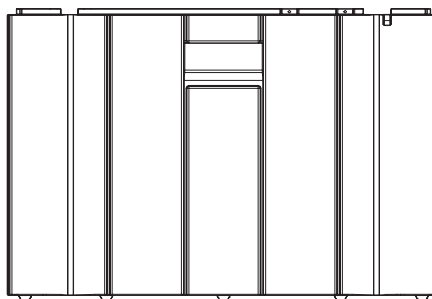

AGY (x1)

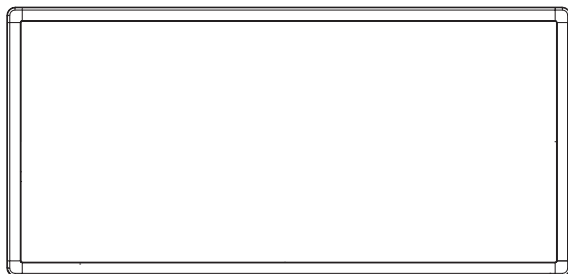

AND (x1)

# 1

## BODEN- UND WANDMONTAGE



### ERFORDERLICHE HARDWARE

Hardware

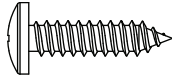

ADW (x26)

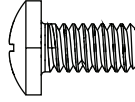

DRC (x1)



ADJ (x1)



### ERFORDERLICHE TEILE

Metallteile

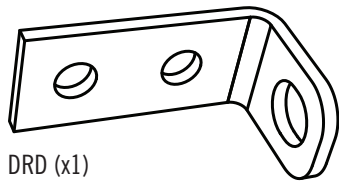

DRD (x1)

Kunststoffteile

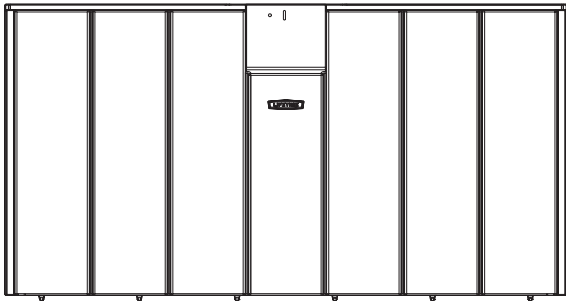

AMZ (x1)

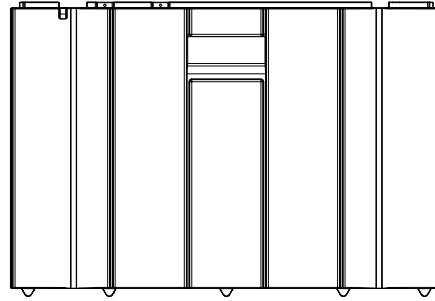

AGN (x1)

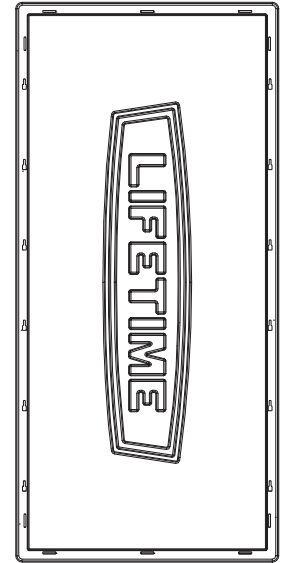

ANC (x1)

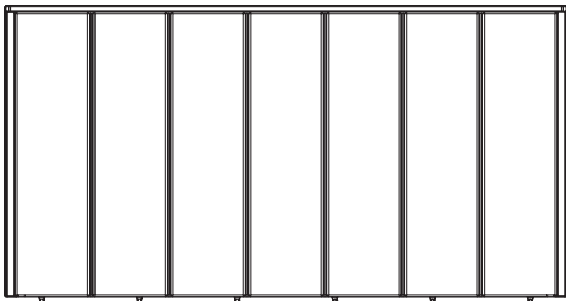

ANA (x1)

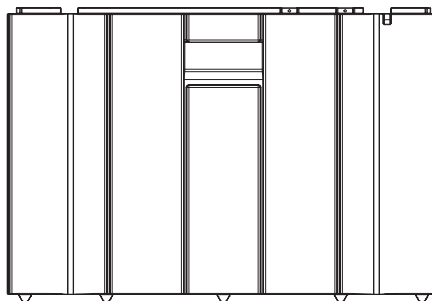

AGY (x1)



### ERFORDERLICHE WERKZEUGE



7/16" (11 mm)

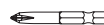

## ► ABSCHNITT 1 (FORTSETZUNG)

ERFORDERLICHE WERKZEUGE UND HARDWARE



- If you have trouble with this section, follow the code below to view a video on the assembly for this section.
- En cas de problèmes avec cette section, suivre le code en bas pour voir un vidéo sur l'assemblage à cette section.
- En caso de problemas con esta sección, seguir el código debajo para ver un video sobre la instalación y ensamble en esta sección.

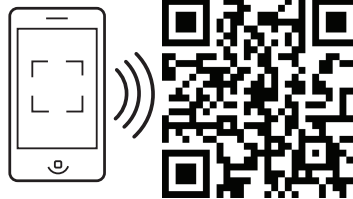

<http://go.lifetime.com/150boxassembly>

### 1.1

- Die Laschen an der Unterseite der **Rückwandplatte (ANA)** in die Schlitz in der **Bodenplatte (ANC)** einsetzen.

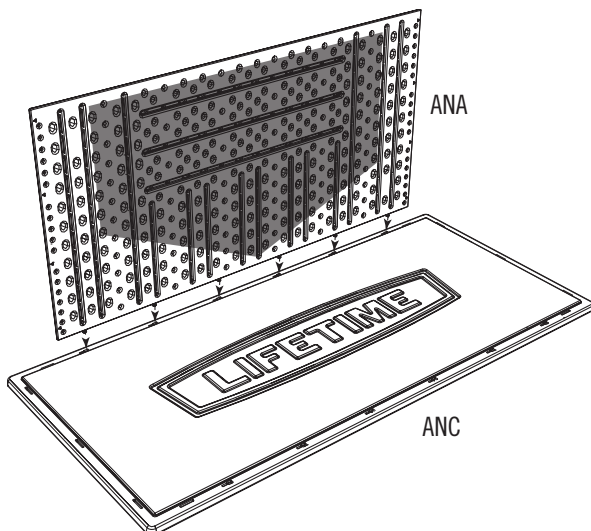

### 1.2

- Die Rückwandplatte nach links bis zum Anschlag schieben.

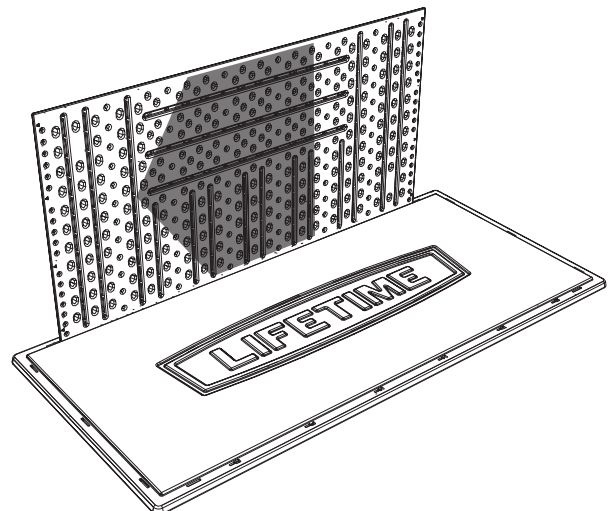

## ► ABSCHNITT 1 (FORTSETZUNG)

ERFORDERLICHE WERKZEUGE UND HARDWARE



### 1.3

- Wiederholen Sie die Schritte 1.1 bis 1.2 für die Frontplatte (AMZ).

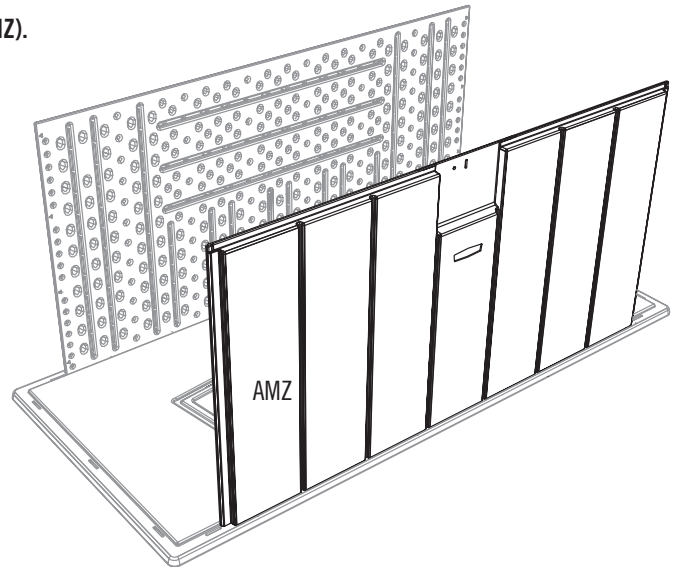

### 1.4

- Die Enden der **linken Seitenwandplatte (AGN)** umknicken und die Laschen an der Unterseite der Platte in die Schlitz in der Bodenplatte einführen. **Die Laschen sollten hörbar einrasten. Die Kerbe muss hinten sein.**

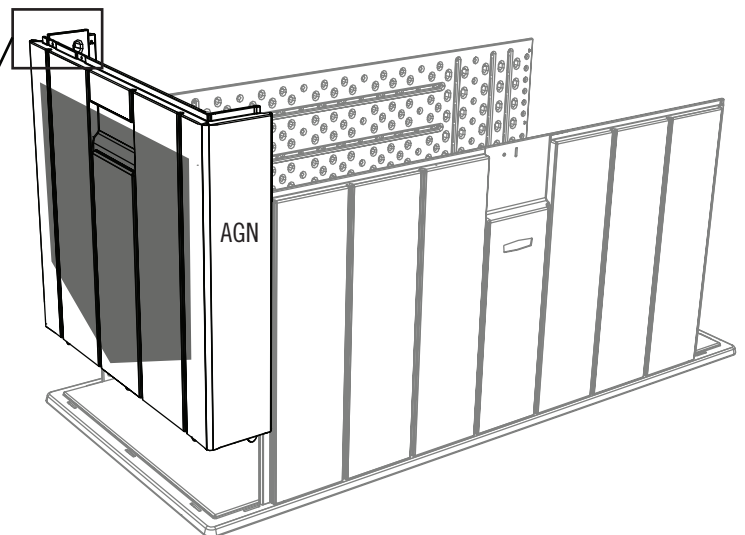
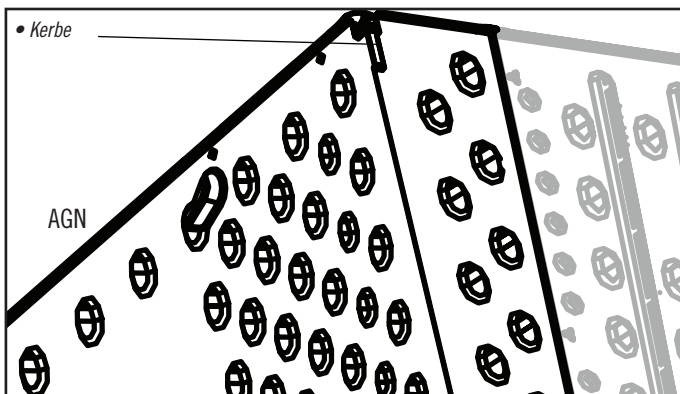

## ► ABSCHNITT 1 (FORTSETZUNG)

ERFORDERLICHE WERKZEUGE UND HARDWARE

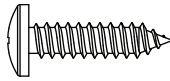

ADW (x16)

1.5



- Die linke Seitenwandplatte an der Rückwandplatte mit vier (4) **Schrauben (ADW)** befestigen. Danach die Platte an der Frontplatte mit vier (4) weiteren **Schrauben (ADW)** befestigen.

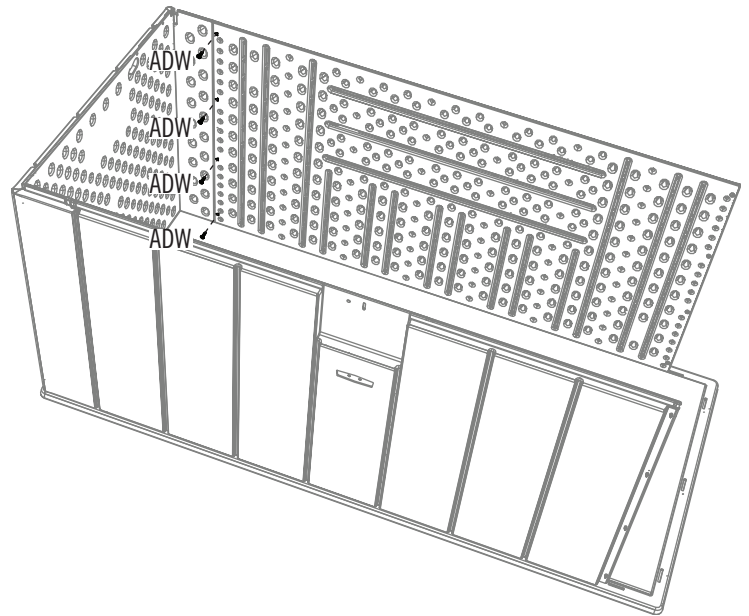

1.6

- Die Schritte 1.4–1.5 für die rechte Seite wiederholen.

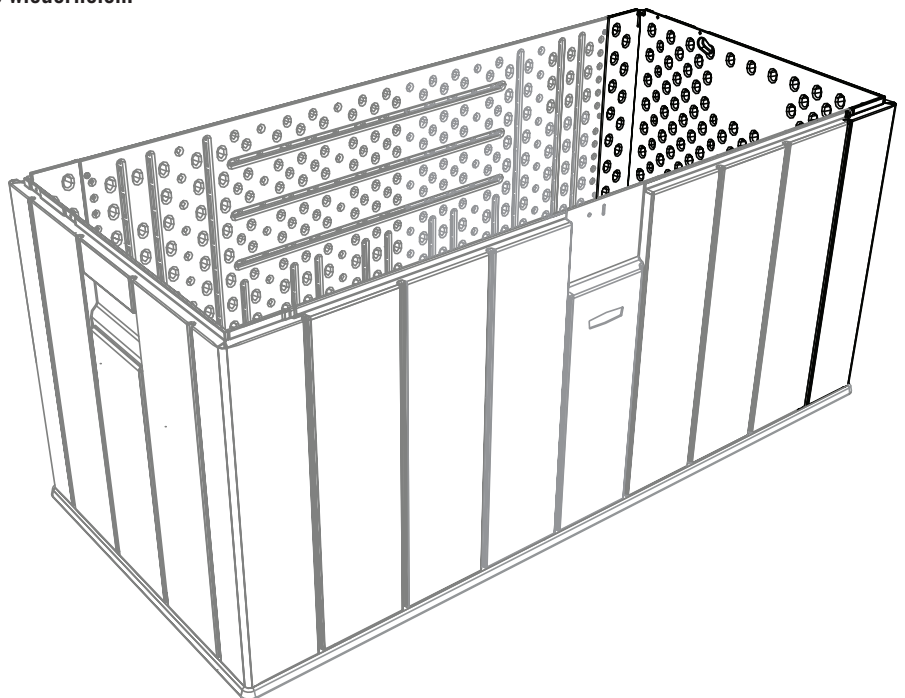



## ► ABSCHNITT 1 (FORTSETZUNG)

ERFORDERLICHE WERKZEUGE UND HARDWARE

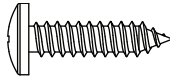

ADW (x10)

### 1.7

- Durch jede der fünf (5) Laschen an der linken Seitenwandplatte eine **Schraube (ADW)** gerade einführen.

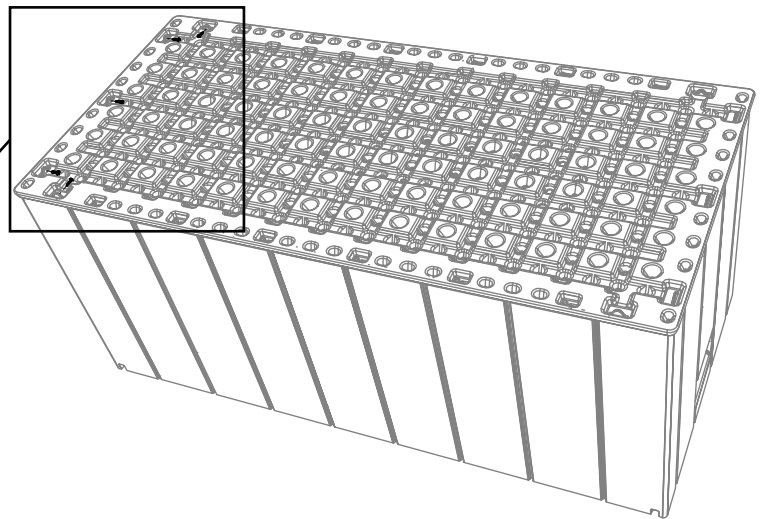
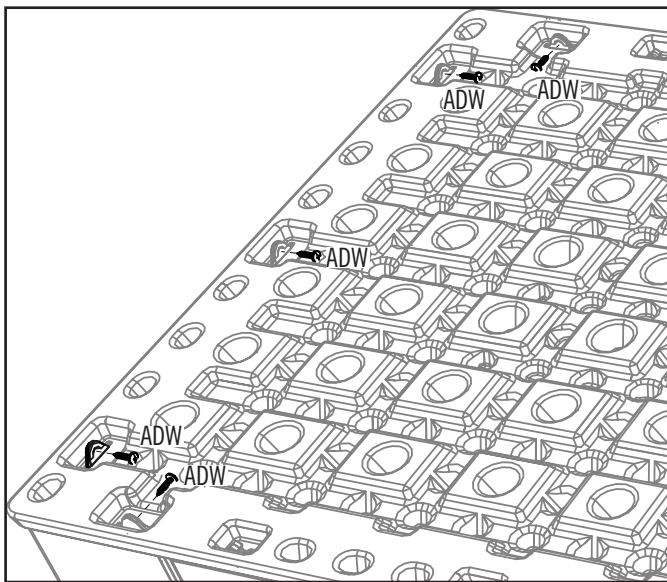

### 1.8

- Den Schritt 1.8 für die rechte Seitenwandplatte wiederholen.

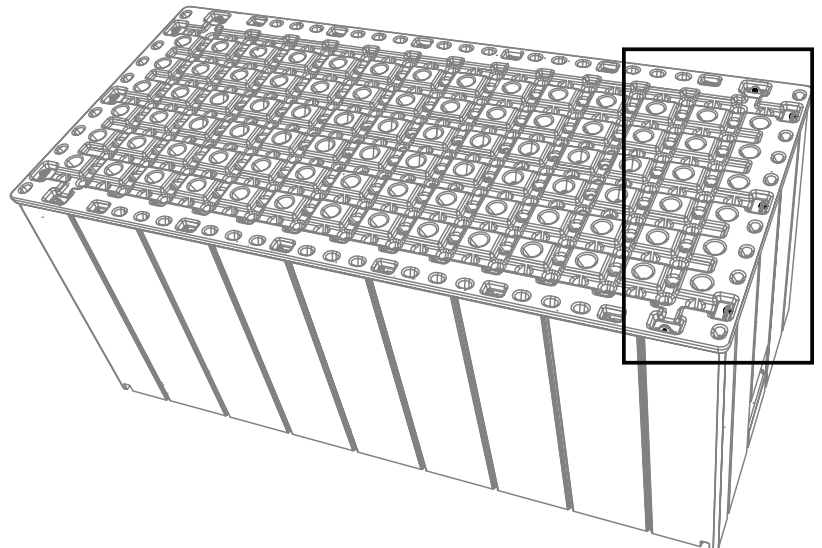

## ► ABSCHNITT 1 (FORTSETZUNG)

ERFORDERLICHE WERKZEUGE UND HARDWARE



7/16"  
(11 mm)

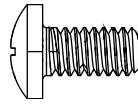

DRC (x1)

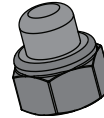

ADJ (x1)

# 1.9

- Den **Verriegelungsbügel (DRD)** mit der angegebenen Hardware an der Frontplatte anbringen.

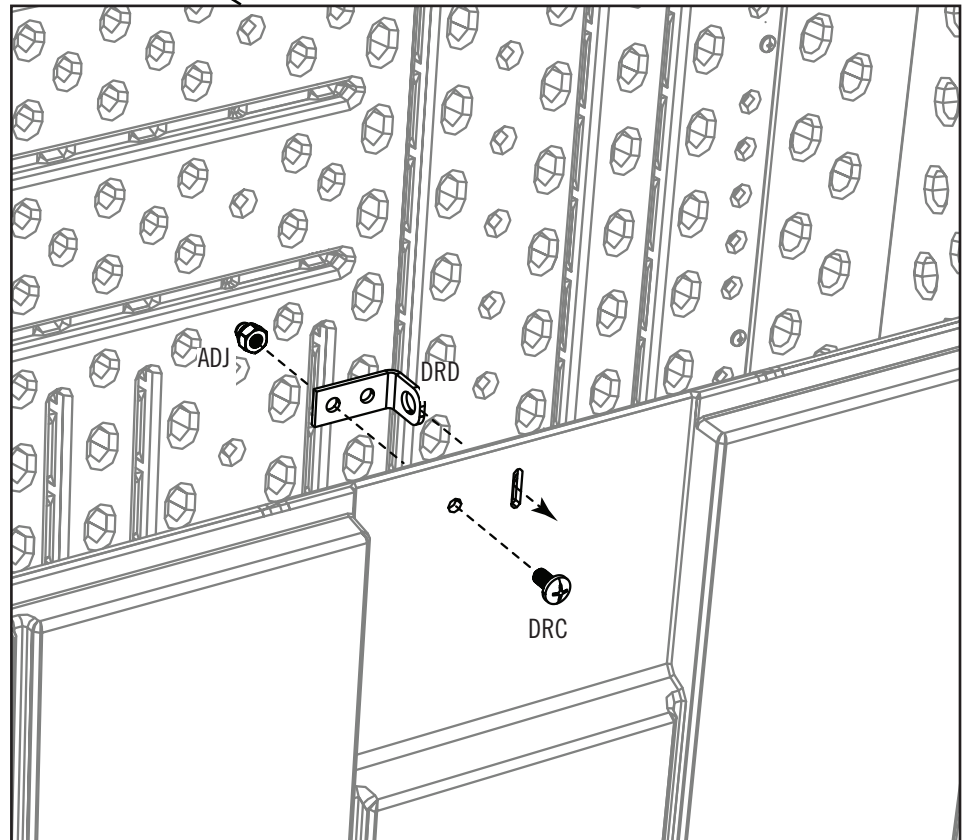
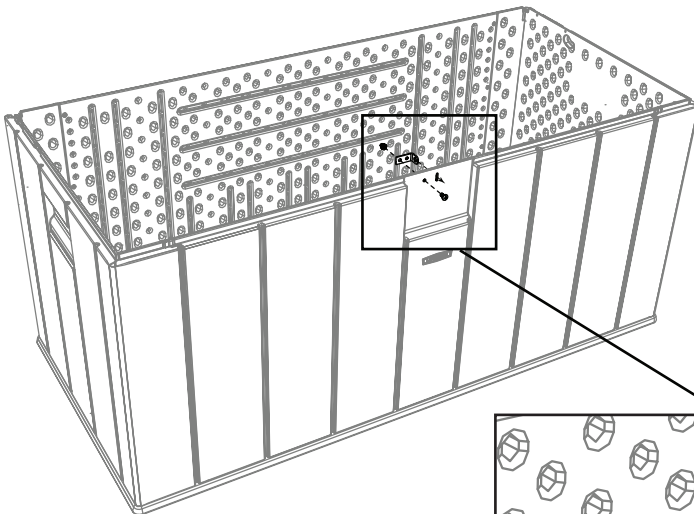

# 2

## MONTAGE DES DECKELS



### ERFORDERLICHE HARDWARE

Hardware

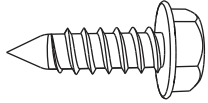

BCK (x6)

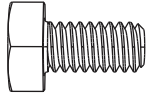

BES (x6)



DRF (x4)

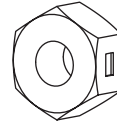

AAB (x6)



### ERFORDERLICHE TEILE

Metallteile



EZA (x1)



AKF (x2)

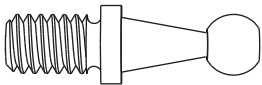

BET (x4)

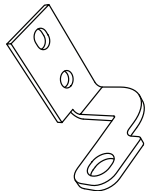

DRE (x1)

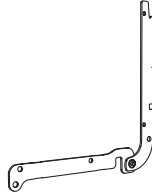

BEP (x2)



AAO (x4)

Kunststoffteile

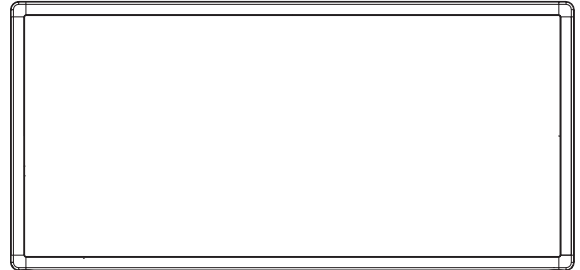

AND (x1)



### ERFORDERLICHE WERKZEUGE



7/16", 1/2"  
(11 mm, 13 mm)



7/16"  
(11 mm)



1/2"  
(13 mm)



## ► ABSCHNITT 2 (FORTSETZUNG)

### ERFORDERLICHE WERKZEUGE UND HARDWARE



7/16"  
(11 mm)



7/16"  
(11 mm)

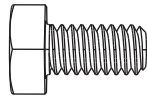

BES (x2)

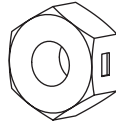

AAB (x2)

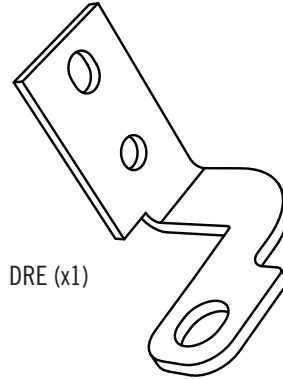

DRE (x1)



- If you have trouble with this section, follow the code below to view a video on the assembly for this section.
- En cas de problèmes avec cette section, suivre le code en bas pour voir un vidéo sur l'assemblage à cette section.
- En caso de problemas con esta sección, seguir el código debajo para ver un video sobre la instalación y ensamble en esta sección.

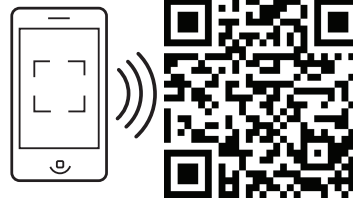

<http://go.lifetime.com/150gallidassembly>

## 2.1

- Den **Deckelverriegelungsbügel (DRE)** unter Verwendung der angegebenen Hardware an der **Deckelstütze (EZA)** anbringen.

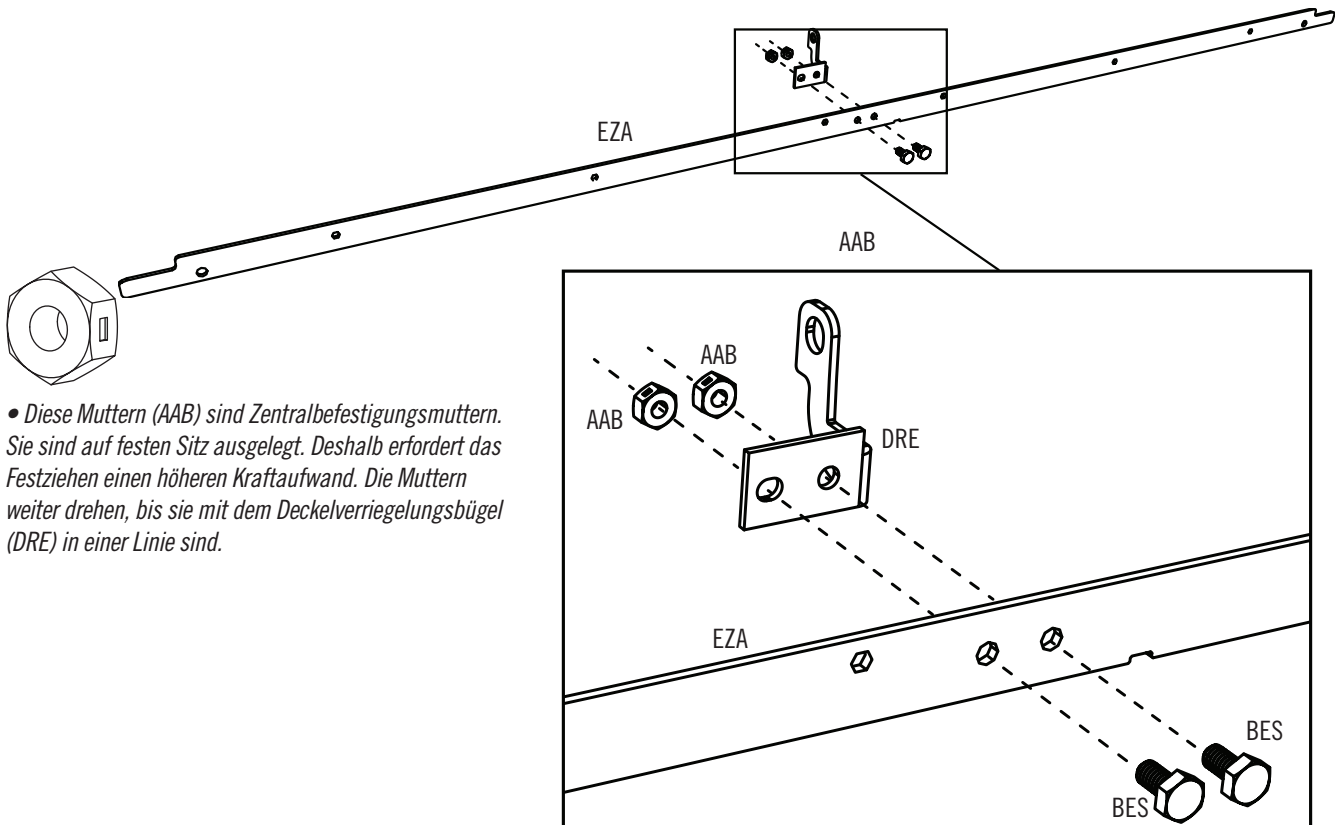

- Diese Muttern (AAB) sind Zentralbefestigungsmuttern. Sie sind auf festen Sitz ausgelegt. Deshalb erfordert das Festziehen einen höheren Kraftaufwand. Die Muttern weiter drehen, bis sie mit dem Deckelverriegelungsbügel (DRE) in einer Linie sind.

## ► ABSCHNITT 2 (FORTSETZUNG)

ERFORDERLICHE WERKZEUGE UND HARDWARE

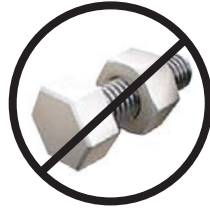

### 2.2

- Ein Ende der Deckelstütze in den Schlitz in der vorderen Ecke des **Deckels (AND)** einsetzen. **Die Noppe passt in die Kerbe.**

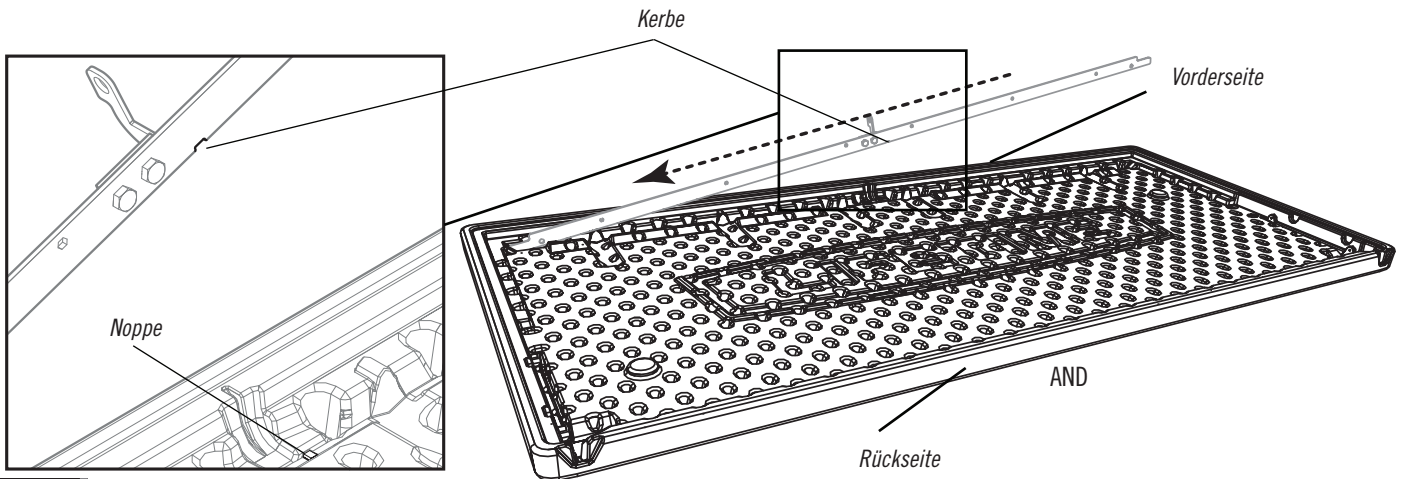

### 2.3

- Die Deckelstütze nach unten drehen und das andere Ende in den Schlitz in der vorderen rechten Ecke des Deckels einsetzen. **Möglicherweise müssen Sie die Stütze geringfügig biegen, um das Ende in den Schlitz zu bekommen.**

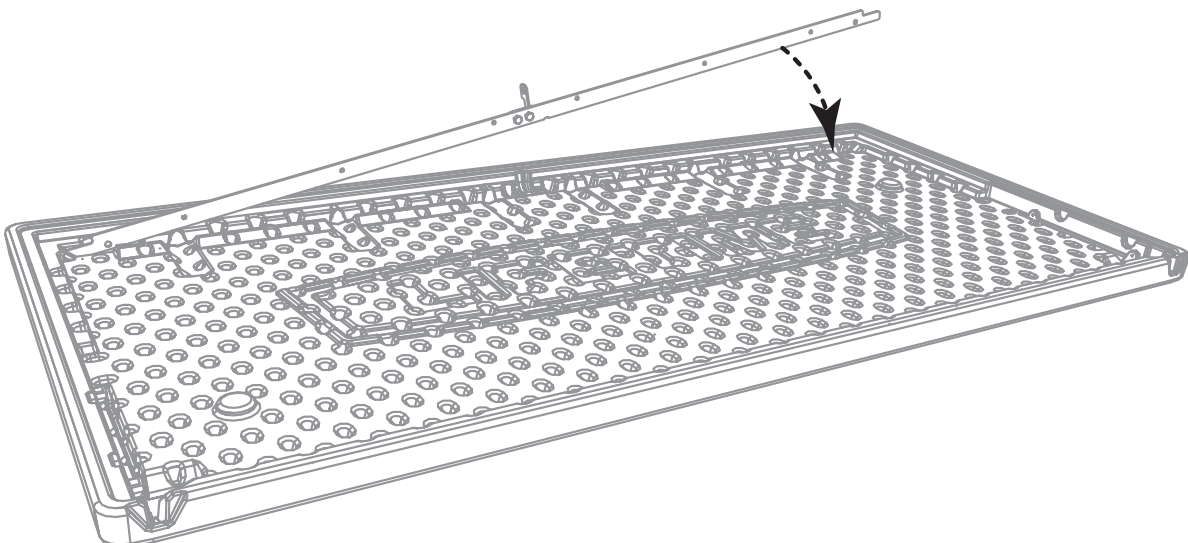

## ► ABSCHNITT 2 (FORTSETZUNG)

ERFORDERLICHE WERKZEUGE UND HARDWARE

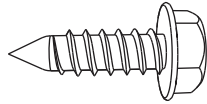
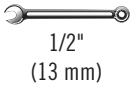

BCK (x6)

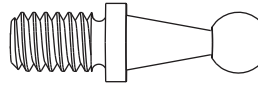

BET (x2)



AAO (x2)

### 2.4

- Die Löcher in the Stütze sind kleiner als die **Schrauben (BCK)**. Verwenden Sie deshalb eine Bohrmaschine und keinen Schraubenschlüssel, um die Stütze mit der angegebenen Hardware am Deckel anzubringen. **Nicht zu fest anziehen.**

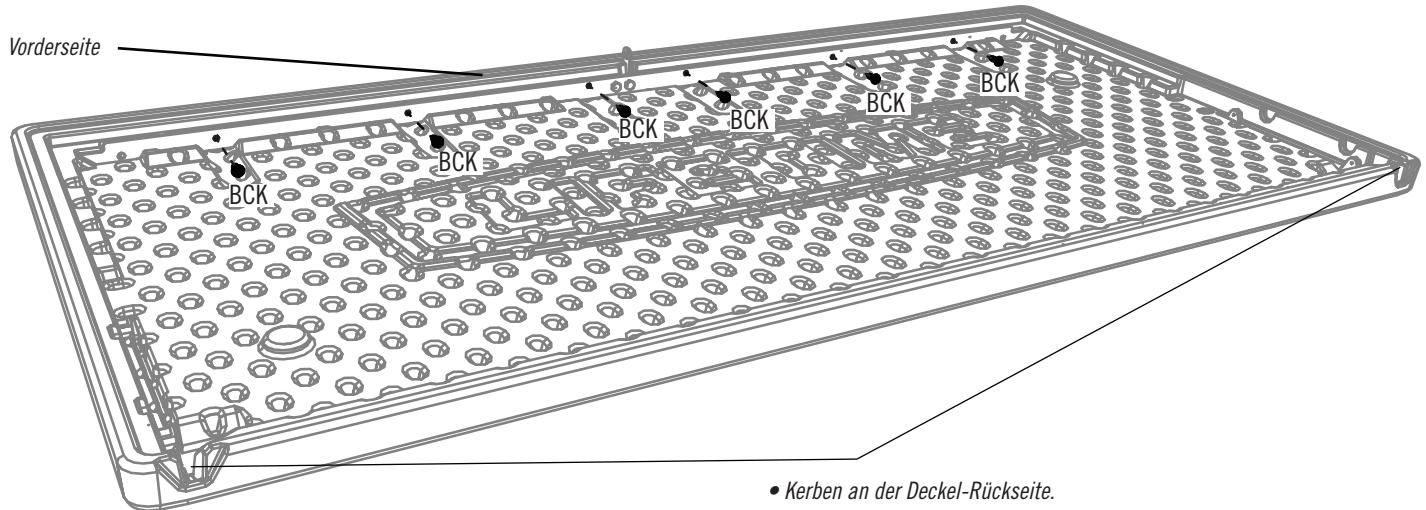

### 2.5

- Auf diese Art passt das **Scharnier (BEP)** für die linke Seite des Deckels.

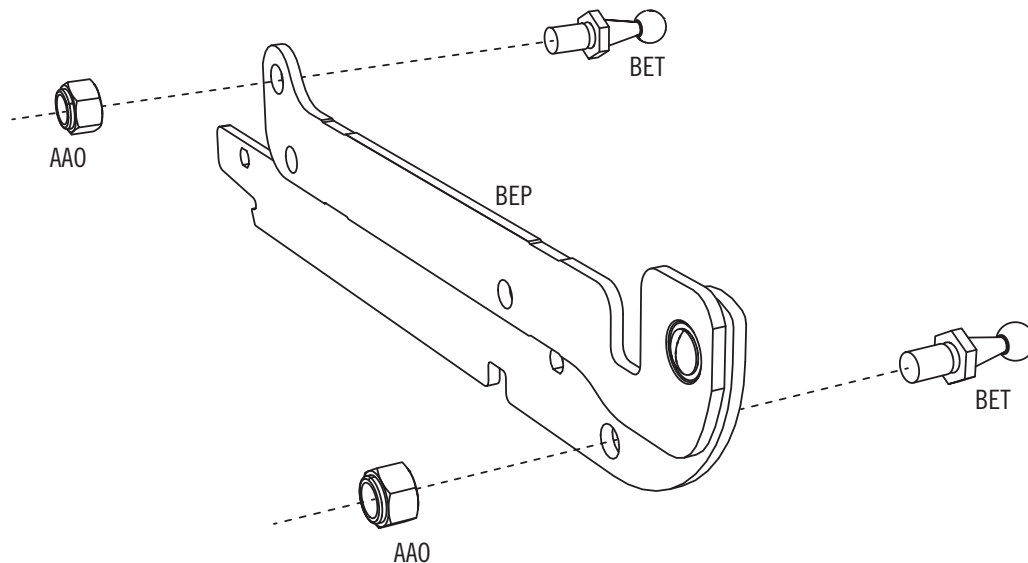

## ► ABSCHNITT 2 (FORTSETZUNG)

ERFORDERLICHE WERKZEUGE UND HARDWARE



DRF (x2)

### 2.6

- Das Ende des linken Scharniers in den Schlitz einsetzen und wie dargestellt nach unten drehen. **Die Kugelbolzen zeigen nach innen.**

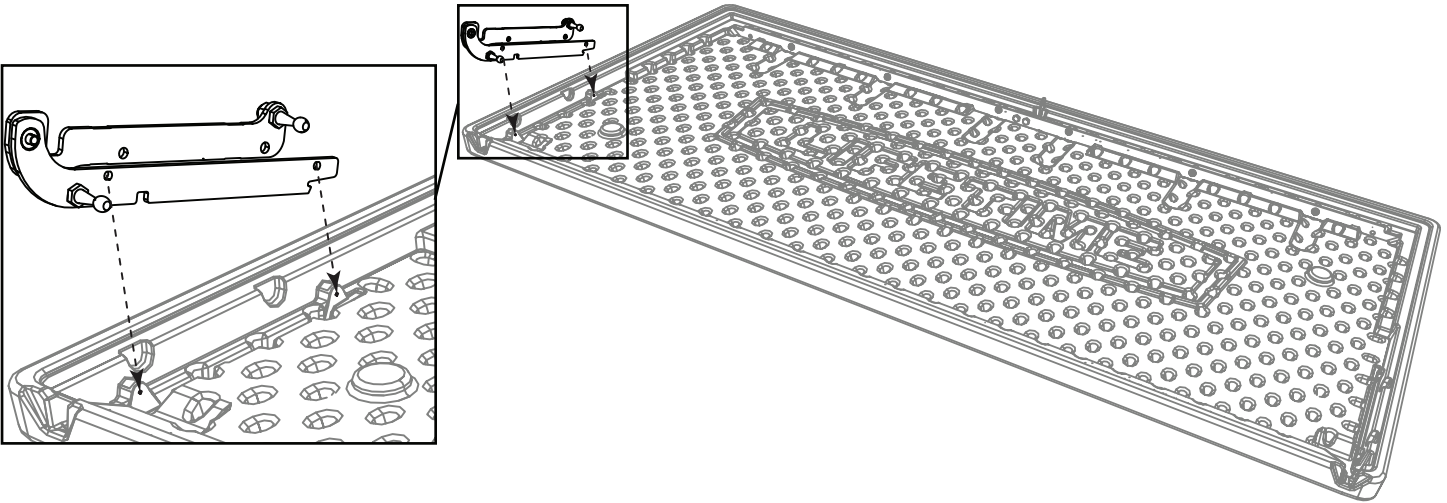

### 2.7

- Konstruktiv bedingt sind die **Schrauben (DRF)** etwas größer als die Löcher. Aus diesem Grund ist es leichter, diesen Schritt mit einer Bohrmaschine durchzuführen. **Nicht zu fest anziehen.**

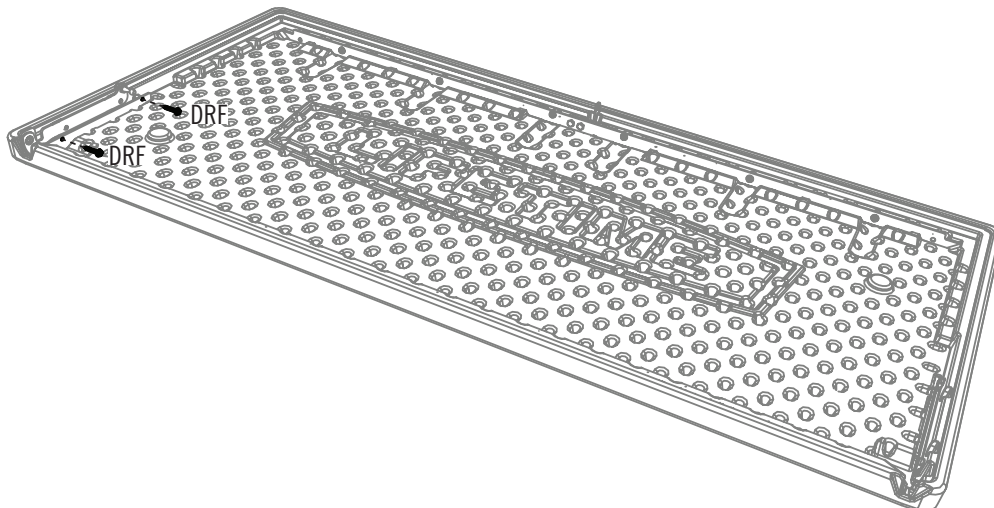

## ► ABSCHNITT 2 (FORTSETZUNG)

ERFORDERLICHE WERKZEUGE UND HARDWARE



1/2"  
(13 mm)



1/2"  
(13 mm)

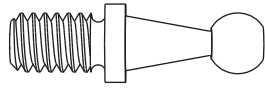

BET (x2)



AAO (x2)

# 2.8

- Auf diese Art passt das **Scharnier (BEP)** für die rechte Seite des Deckels.

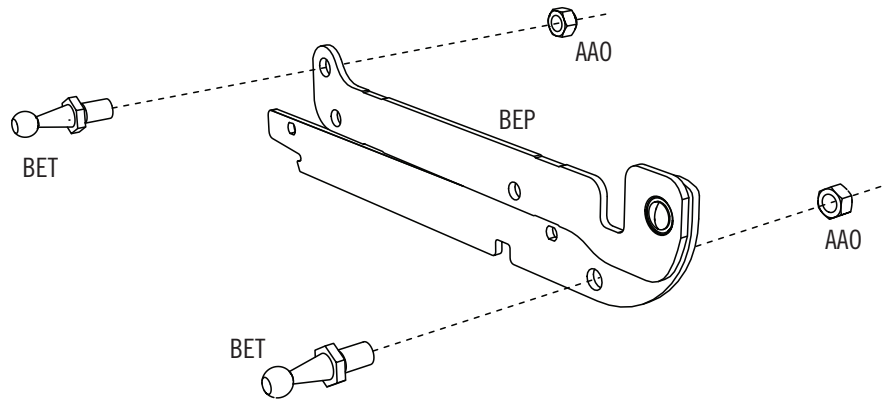

# 2.9

- Das rechte Scharnier genau so einführen, wie Sie das linke eingeschoben haben. **Die Kugelbolzen zeigen nach innen.**

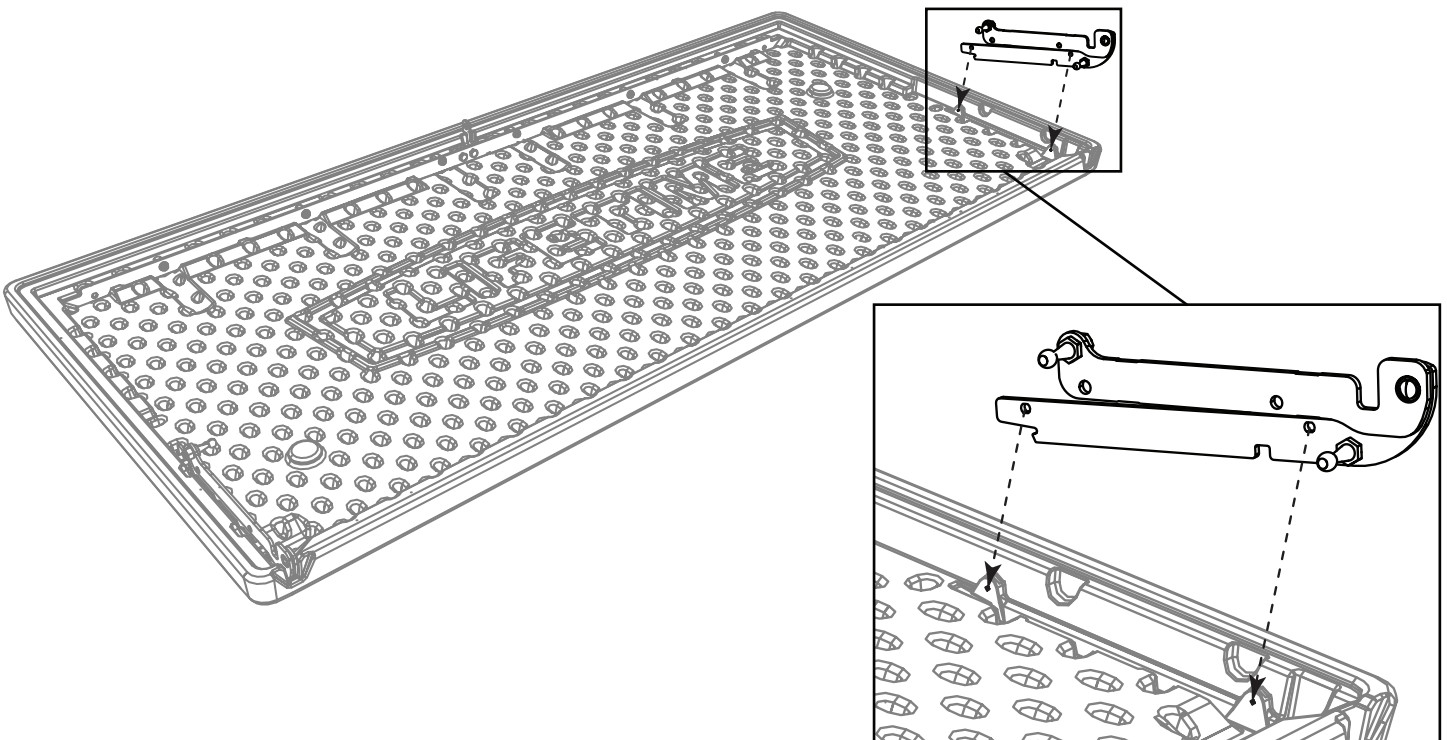



## ► ABSCHNITT 2 (FORTSETZUNG)

ERFORDERLICHE WERKZEUGE UND HARDWARE

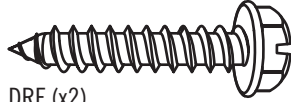

DRF (x2)

### 2.10

- Konstruktiv bedingt sind die **Schrauben (DRF)** etwas größer als die Löcher. Aus diesem Grund ist es leichter, diesen Schritt mit einer Bohrmaschine durchzuführen. **Nicht zu fest anziehen.**

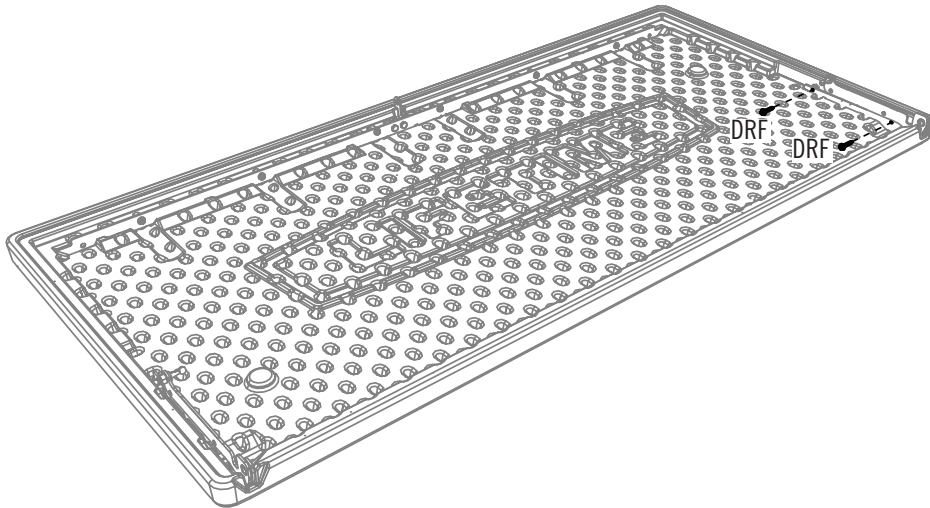

### 2.11

- Die Scharniere wie dargestellt im 90-Grad-Winkel drehen.

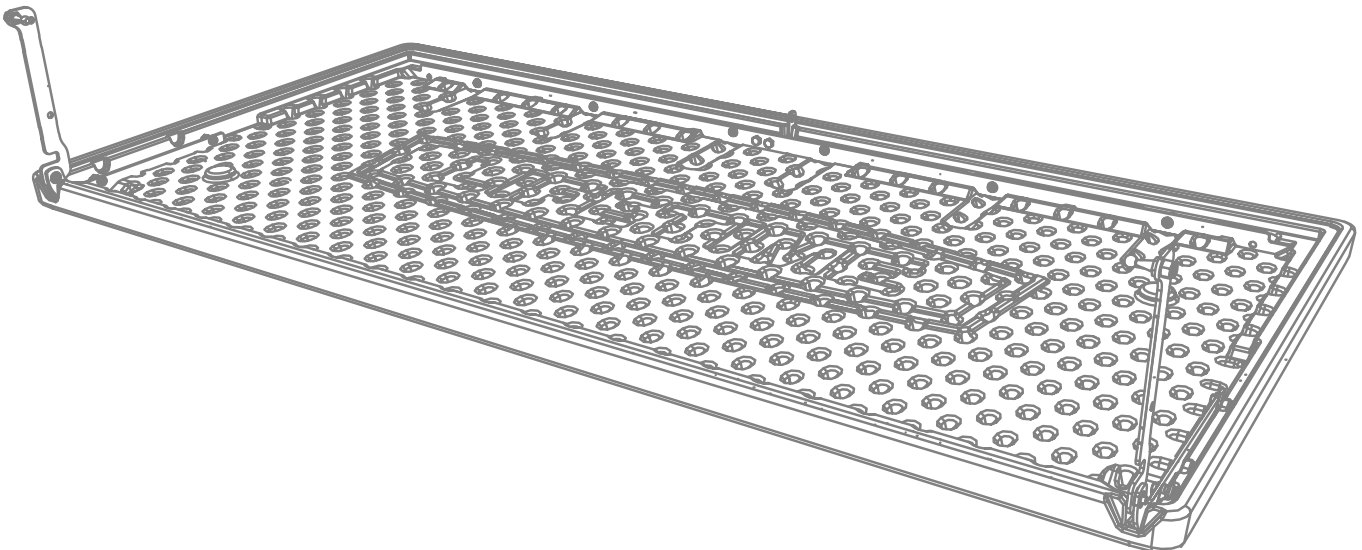

## ► ABSCHNITT 2 (FORTSETZUNG)

ERFORDERLICHE WERKZEUGE UND HARDWARE



**2.12**

- Die Scharniere wie dargestellt nach unten auf der Rückwandplatte aufsetzen.

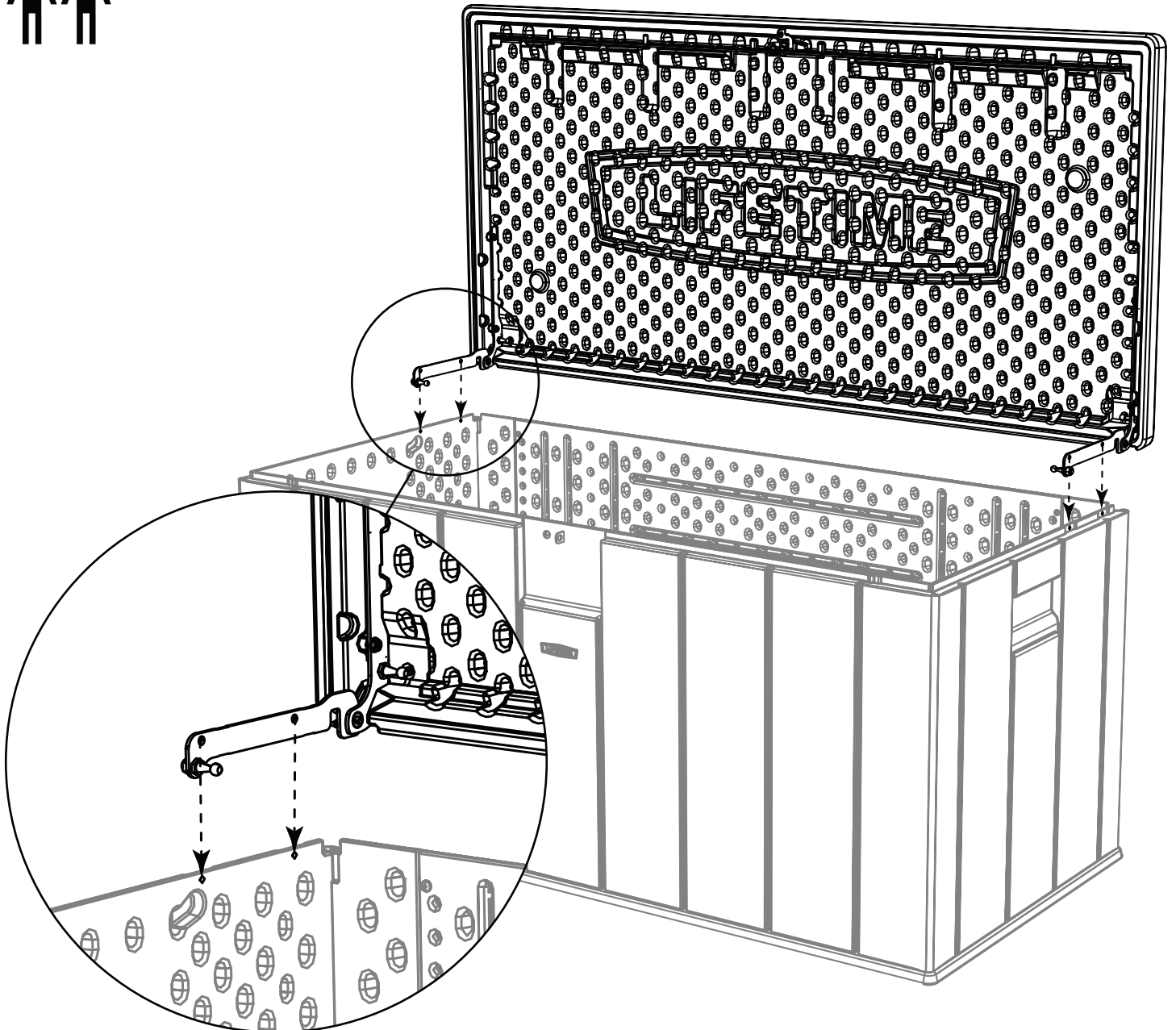

## ► ABSCHNITT 2 (FORTSETZUNG)

ERFORDERLICHE WERKZEUGE UND HARDWARE



7/16"  
(11 mm)



7/16"  
(11 mm)

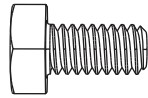

BES (x4)

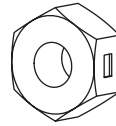

AAB (x4)

# 2.13

- Das linke Scharnier an der Seitenwandplatte mit der mitgelieferten Hardware befestigen. **Den letzten Schritt für das rechte Scharnier wiederholen.**

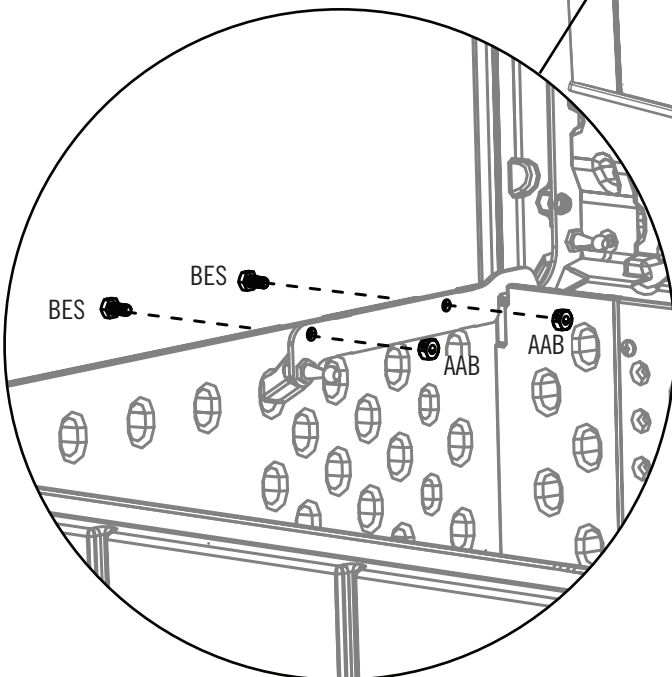
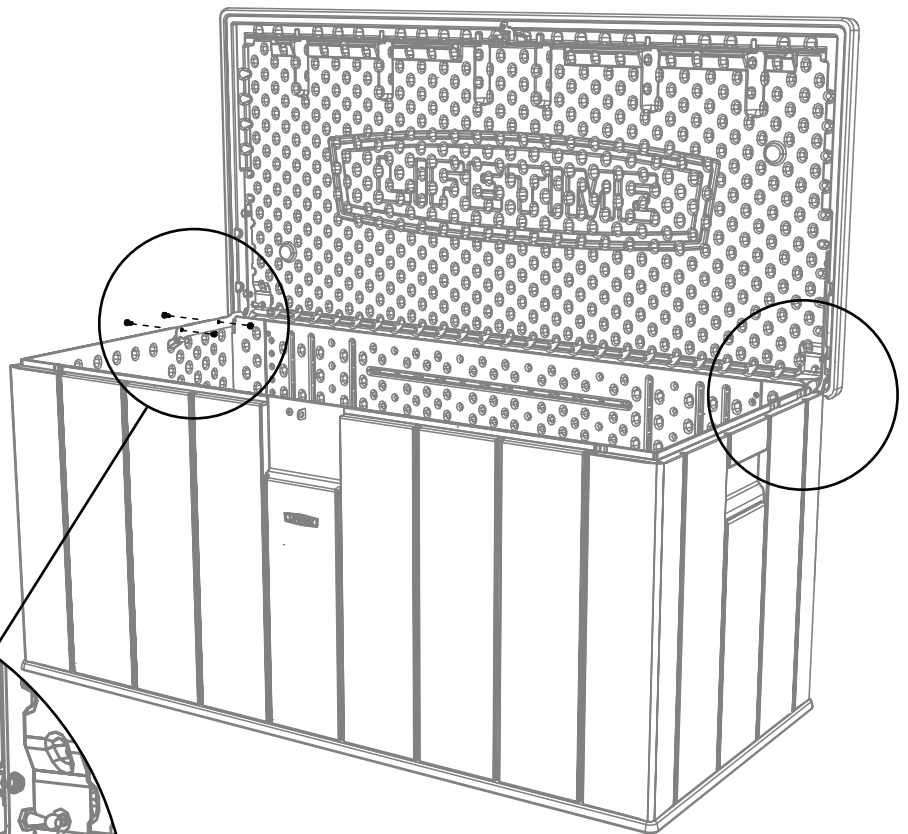

## ► ABSCHNITT 2 (FORTSETZUNG)

ERFORDERLICHE WERKZEUGE UND HARDWARE



AKF (x2)

### 2.14

- Die **Gasdruckfeder (AKF)** wie dargestellt ausrichten und drücken, bis die Kugelbolzen an den Enden der Feder einrasten.

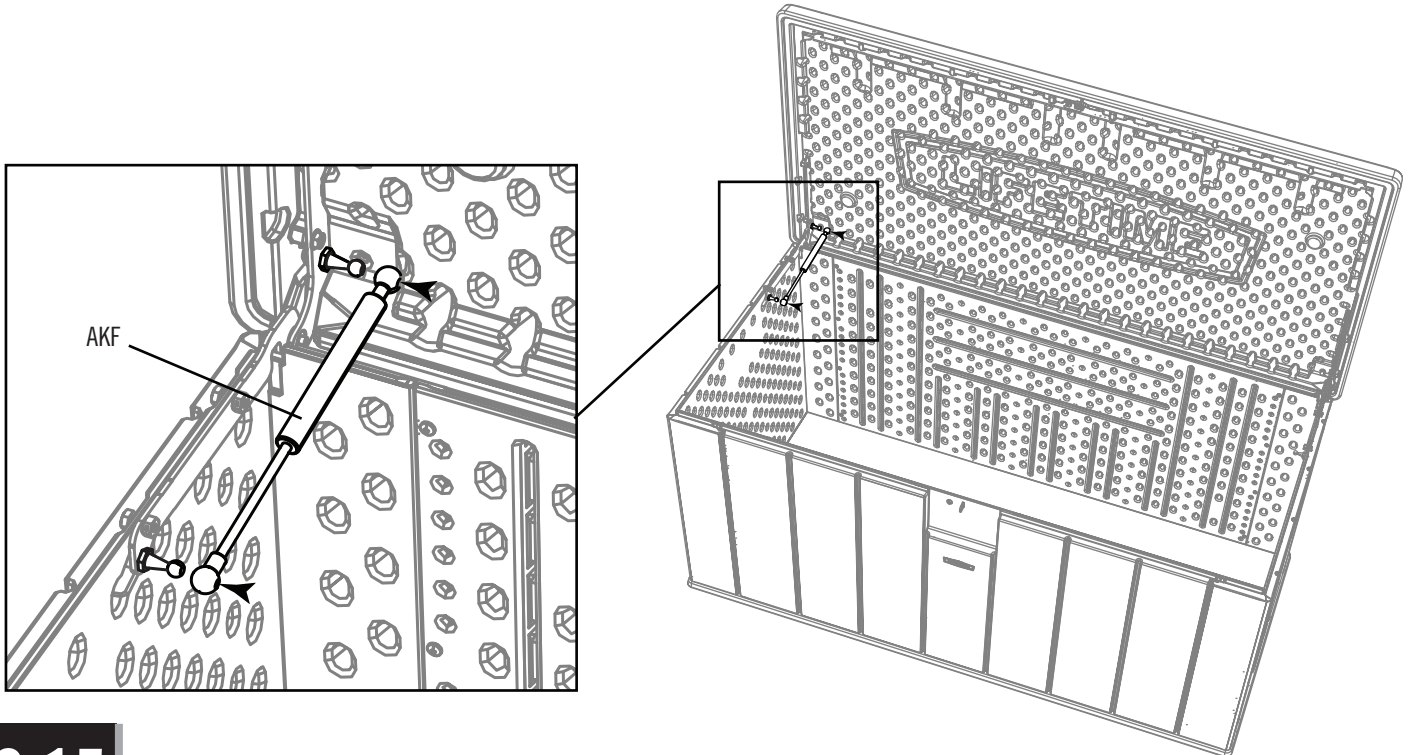

### 2.15

- Den letzten Schritt für das rechte Scharnier wiederholen.



## ZUSÄTZLICHE WARNHINWEISE



- Die Gasdruckfeder verhindert das automatische Schließen des Deckels. **Den Deckel nicht mehr als 90° öffnen.**

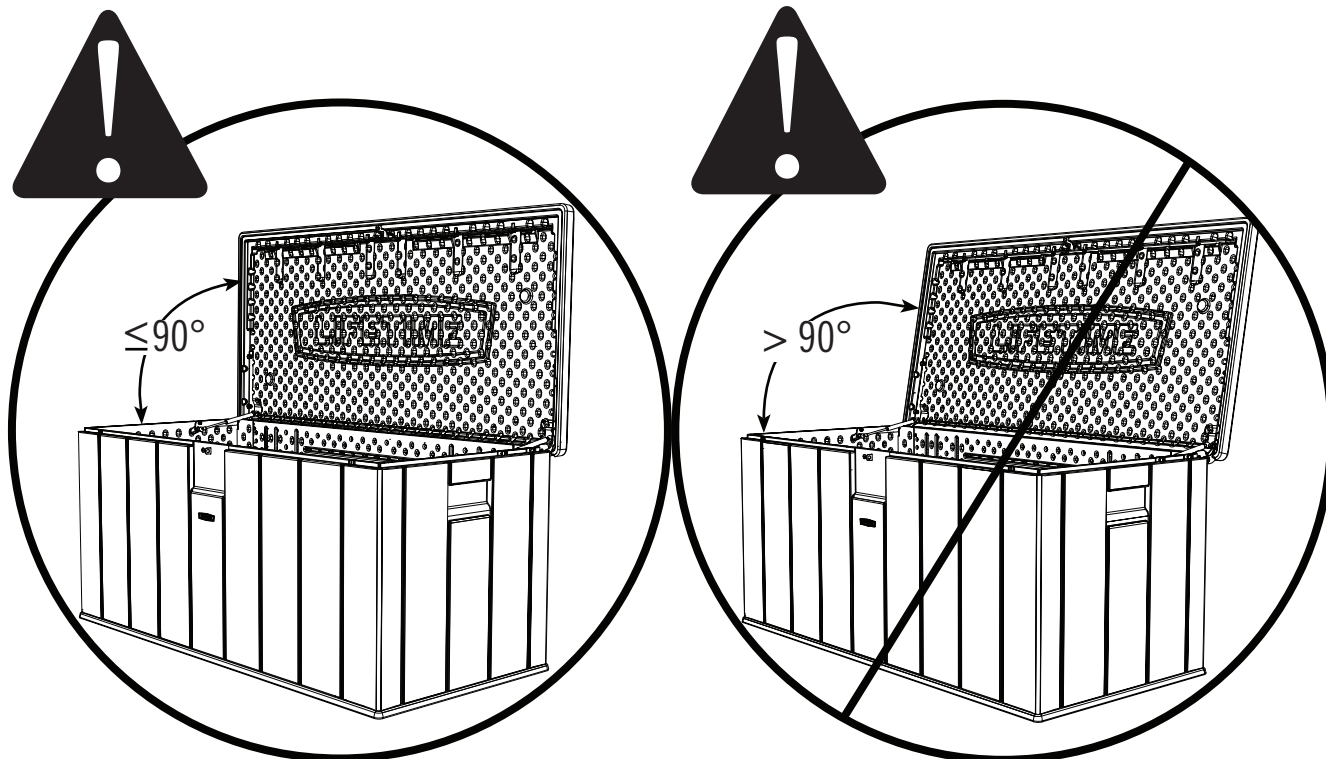

### WARNING / ADVERTENCIA / AVERTISSEMENT / WARNUNG

- Keep fingers free of hinge.
- This product is NOT a toy chest. This product is NOT intended for use by children. To prevent possible risk of suffocation, do NOT allow children to play inside this product.
- Conserver les doigts loin de la charnière.
- Ce produit N'EST PAS un coffre de jouets. Ce produit N'EST PAS destiné à être utilisé par les enfants. Pour éviter le risque de suffocation, NE PAS laisser les enfants jouer à l'intérieur de ce produit.
- Mantener los dedos lejos de la bisagra.
- Este producto NO es un baúl de juguetes. Este producto NO está diseñado para ser utilizado por niños. Para evitar una posible asfixia, NO permitir que los niños jueguen dentro de este producto.
- Halten Sie die Finger fern vom Scharnier.
- Dieses Produkt ist KEINE Spielzeugkiste. Dieses Produkt ist NICHT für Kinder geeignet. Lassen Sie KEINE Kinder im Innenraum des Produkts spielen, da Erstickenungsgefahr besteht.

1189189



## HINWEISE



## HINWEISE



## HINWEISE





## REINIGUNG UND PFLEGE

**Wir gratulieren Ihnen zum Erwerb Ihres Lifetime® Produkt. Wenn Sie die nachstehenden Anleitungen befolgen, wird Ihnen Ihr Lifetime-Produkt viele Jahre dienen und Ihnen Freude bereiten.**

Die Polyethylenwände und Regale sind schmutzabweisend und lösungsmittelbeständig. Die meisten Flecken können mit einem milden Reinigungsmittel und einer weichborstigen Bürste entfernt werden. Scheuermittel und Topfschwämme werden nicht empfohlen, da sie die Plastikteile zerkratzen können. Kratzer oder Rostflecken am Metall können entfernt werden, indem man den betroffenen Bereich leicht abschleift, ein Rostschutzgrundierungsmittel aufträgt und die Fläche zum Schluss mit einem Hochglanzlack besprüht. Stellen Sie keine direkte Hitzequelle auf oder neben die Oberflächen, wenn Sie keine Wärmesperre benutzen.



## REGISTRIEREN SIE IHR PRODUKT ONLINE UNTER [WWW.LIFETIME.COM](http://WWW.LIFETIME.COM)

Lifetime® bemüht sich, innovative Qualitätsprodukte anzubieten. Während der Registrierung gibt es die Möglichkeit für uns ein Feedback zu hinterlassen. Wir schätzen Ihre Meinung.

- Sie können sich auch anmelden, um Mitteilungen über neue Produkte bzw. Werbung zu erhalten.
- Im Falle eines Produktrückrufs oder einer Sicherheitsänderung, gibt uns Ihre Registrierung die notwendigen Informationen zur direkten Benachrichtigung.
- Die Registrierung ist schnell, einfach und vollständig freiwillig.

### LIFETIMES VERSPRECHEN AN SIE:

*Aufrechterhaltung Ihres Privatbereichs ist schon seit langem ein Richtlinie bei Lifetime. Seien Sie versichert, dass Lifetime® Ihre persönlichen Daten nicht an Dritte verkaufen bzw. weitergeben wird bzw. ihnen erlauben wird, Ihre persönliche Daten für eigene Zwecke zu verwenden.*

Wir laden Sie ein, unsere Datenschutzerklärung unter [www.lifetime.com](http://www.lifetime.com) zu lesen.

**REGISTRIEREN SIE DEN TISCH heute!**



## 10 JAHRE EINGESCHRÄNKTE WERKSGARANTIE

### DER HERSTELLER BEHÄLT SICH DAS RECHT VOR, BEZÜGLICH DER GARANTIEANSPRÜCHE SUBSTITUTIONEN VORZUNEHMEN, FALLS DIE TEILE NICHT ERHÄLTlich SIND ODER VERALTET SIND.

1. Lifetime garantiert dem Originalkäufer, dass die Aufbewahrungsboxen frei von Fabrikations- und Materialfehlern sind. Diese Garantie läuft über einen Zeitraum von 10 Jahren ab dem Originalkaufdatum. Das Wort „Fehler“ bedeutet Mängel, die den Gebrauch des Produktes beeinträchtigen. Mängel, die auf den falschen Gebrauch, Missbrauch oder Nachlässigkeit zurückzuführen sind, führen zum Erlöschen dieser Garantie. Diese Garantie umfasst keine Mängel aufgrund von Montagefehlern, Umbauten oder Unfällen. Diese Garantie deckt keine Schäden aufgrund von Vandalismus, Rost, „Naturgewalten“ oder anderen Ereignissen ab, die außerhalb der Gewalt des Herstellers liegen.
2. Diese Garantie ist nicht übertragbar und beschränkt sich ausdrücklich auf die Reparatur oder den Austausch von defekten Teilen. Wenn das Produkt entsprechend der Bedingungen dieser Garantie defekt sein sollte, wird Lifetime Products, Inc. die defekten Teile kostenlos für den Käufer austauschen oder reparieren. Die Versandkosten von und zu der Fabrik werden nicht abgedeckt und sind von dem Käufer selbst zu tragen. Arbeitskosten und Nebenkosten für den Abbau, die Installation oder den Umtausch das Produkt oder der Komponenten unterliegen nicht dieser Garantie.
3. Das Zerkratzen und der Oberflächenverschleiß am Produkt, das sich auf den normalen Gebrauch zurückführen lässt, ist von dieser Garantie ausgeschlossen. Des Weiteren führen Defekte, die auf vorsätzliche Schäden, Nachlässigkeit, einen unangemessenen Gebrauch oder auf das Heranhängen an Dachträger zurückzuführen sind, zum Erlöschen der Garantie.
4. Die Haftung für zufällige Schäden oder Folgeschäden ist ausgeschlossen, sofern dies vom Gesetz zugelassen ist. Obwohl wir mit großer Sorgfalt daran gearbeitet haben, diese Anlage so sicher wie möglich zu machen, kann nicht garantiert werden, dass keine Verletzungen auftreten können. Der Benutzer übernimmt alle Verletzungsrisiken, die durch den Gebrauch dieses Produktes auftreten. Alle Waren werden unter dieser Bedingung verkauft und die Vertreter des Unternehmens sind nicht dazu berechtigt, diese Richtlinien zu ändern oder davon abzusehen.
5. Dieses Produkt ist nicht für den institutionellen oder gewerblichen Gebrauch vorgesehen. Lifetime Products, Inc. übernimmt keine Haftung bei einem solchen Gebrauch. Der institutionelle oder gewerbliche Gebrauch führt zum Erlöschen dieser Garantie.
6. Diese Garantie ersetzt ausdrücklich alle anderen Garantien, einschließlich ausdrücklicher und stillschweigender Garantien, Gewährleistungen der Marktgängigkeit oder Fitness, soweit gesetzlich erlaubt. Lifetime Products, Inc. und dessen Vertreter übernehmen keine weitere Haftung im Zusammenhang mit diesem Produkt. Diese Garantie gibt Ihnen spezielle gesetzliche Rechte und Ihnen können unter Umständen noch weitere gesetzliche Rechte zustehen, die von Bundesstaat zu Bundesstaat verschieden sind.

### BITTE LEGEN SIE IHRE QUITTUNG MIT KAUFdatum UND FOTOS VON DEN DEFECTEN TEILEN BEI.

BENACHRICHTIGEN SIE UNS BEI MÄNGELN BITTE SCHRIFTLICH UNTER DER FOLGENDEN ADRESSE:

Lifetime Products, Inc., PO Box 160010 Clearfield, UT 84016-0010

Oder rufen Sie uns unter der Rufnummer +1 (800) 225-3865 von Montag bis Freitag zwischen 7:00 Uhr und 17:00 Uhr (MST) an.

### REGISTRIEREN SIE IHR PRODUKT FÜR SCHNELLEREN KUNDENDIENST.

Besuchen Sie [www.lifetime.com](http://www.lifetime.com) oder Telefon 1-800-225-3865 noch heute für die Registrierung Ihres Produkts.

### FÜR INTERNATIONALE GEWÄHRLEISTUNGSANSPRÜCHE:

All Gewährleistungsansprüche müssen mit Kaufbeleg erfolgen. Berichten Sie alle Gewährleistungsansprüche in Schriftform an Ihren örtlichen Verkaufsstellenvertreter. Bitte Ihren mit Datum versehenen Kaufbeleg und Fotos der beschädigten Bauteile hinzufügen. Zum Ermitteln Ihres Vertreters in Ihrer Region besuchen Sie bitte: [www.lifetime.com/international](http://www.lifetime.com/international)



[www.lifetime.com](http://www.lifetime.com)

**ERWEITERN SIE IHREN KAUF BEI LIFETIME® MIT DEM HINZUFÜGEN VON ZUBEHÖR ODER ANDEREN  
AUSGEZEICHNETEN PRODUKTEN**

*Zubehör oder andere Lifetime® -Produkte können Sie unter der folgenden Adresse kaufen:*

***www.lifetime.com***

*Oder rufen Sie uns unter der folgenden Nummer an 1-800-424-3865*



[www.lifetime.com](http://www.lifetime.com)



Hergestellt in China