

Produktinformation

28 mm Systemhaus

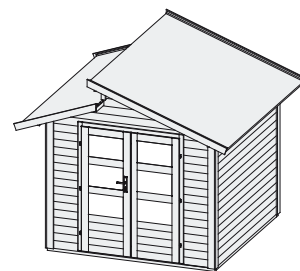

Zubehör und genauere Erläuterungen finden Sie unter der Rubrik Zubehör.
Beachten Sie bitte die Übersicht Zubehör.

Außenmaße mit Eckverbindung	B 244 × T 244 cm
Außenmaße	B 240 × T 240 cm
Innenmaße	B 234 × T 234 cm
Dachstand	B 297 × T 302 cm
Dachüberstand vorne / seitlich / hinten	30,5 / 28 / 29 cm
Seitenhöhe	194 cm
Firsthöhe	261 cm
Umbauter Raum	12,8 m ³
Dachfläche	9,8 m ²
Dachneigung	20°
Türflügel Außenmaße	B 70,5 × T 4 × H 177 cm
Tür Durchgangsmaße	B 135,5 × H 175 cm
Tür Lichtausschnitt (á Element)	B 50 × H 30 cm
Fenster Anzahl	1 Oberlicht
Fenster Außenmaße	B 169,5 × H 18,5 cm
Fenster Lichtausschnitt	B 160,5 × H 9,5 cm
Bedarf Schindeln	5 Pakete
Bedarf Bitumendachbelag (zur Ersteindeckung!)	1 Rolle (7,5 m ²) + 1 Rolle (10 m ²)
Bedarf selbstklebende Dacheindeckung	-
Bedarf Dachrinnenpakete (Holz)	Grundpaket
Bedarf Dachrinnenpakete (Kunststoff)	Set 1
Bedarf Terrassendielen	Pack A
Paketmaße	B 240 × T 120 × H 60 cm / 504 kg

Bitte beachten Sie dazu den Punkt Vorbereitung der Stellfläche bzw des Fundaments

Fundamentplan ohne Boden (in mm)

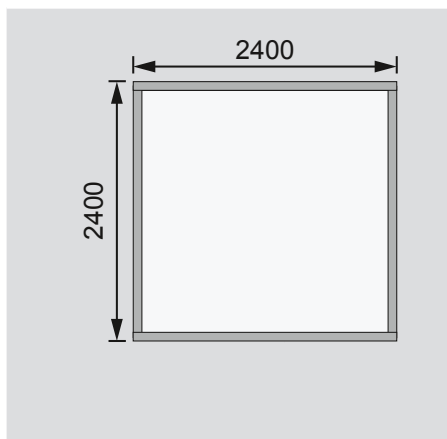

Fundamentplan mit Boden (in mm)

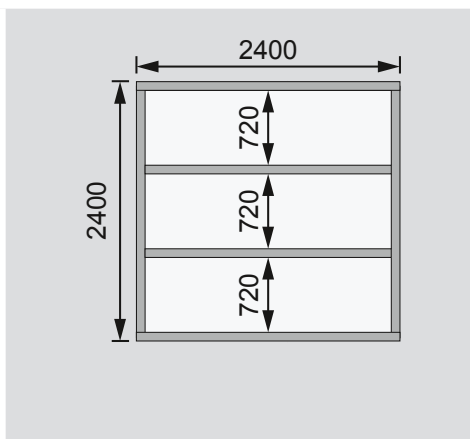

Draufsicht

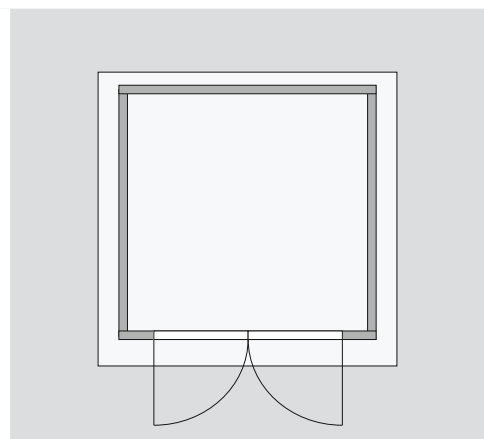

Ausführung

- Nordische Fichte, terragrau lackiert

Wand

- Steck-Schraub-System
- 28 mm Rundprofil mit Nut und Feder

Dach

- 16 mm Massivholzdach mit Nut und Feder
- Inkl Bitumendachbelag für die Ersteindeckung

Tür

- Doppelflügeltür, vormontiert
- 3 Lichtausschnitte á Türflügel, Echtglas
- Buntbartschloss mit 2 Schlüsseln
- Justierbare Türbänder für optimale Ausrichtung

Oberlicht

- Feststehend
- Kunstglas

Fußboden

- Als Zubehör erhältlich
- 16 mm Massivholzboden mit Nut und Feder

Unterkonstruktion

- ca 60 mm breite Bodenbalken, kesseldruckimprägniert

Erhältliches Zubehör (gegen Aufpreis)

- Fußboden
- Schindeln
- Anbauschränk Premium
- 28 mm Dreh-/Kippfenster
- Terrassendielen